

Betriebsanleitung

DOK-030 Rev. 3

Bezeichnung Spritzautomat

Typ KAA-1382 D

Artikel-Nr.: 1382-080-0720 Standard

1382-090-3928 Doppelsteuerung

1382-080-2396 Stahlauskleidung

- Für künftige Verwendung aufbewahren -



Inhalt

ALLGEMEINE SICHERHEITSHINWEISE.....	2
SICHERHEITSHINWEISE BEIM VERARBEITEN VON GEFÄHRSTOFFEN.....	2
BESTIMMUNGSGEMÄÑE VERWENDUNG.....	3
INBETRIEBNAHME.....	3
BETRIEBUNTERBRECHUNG.....	3
REINIGUNG UND WARTUNG.....	3
AUSTAUSCH VON TEILEN.....	4
ERSATZTEILZEICHNUNG.....	5
ERSATZTEILLISTE FÜR SPRITZAUTOMAT KAA-1382 D.....	6
AUSFÜHRUNG „DOPPELSTEUERUNG“.....	7
AUSFÜHRUNG „STAHLAUSKLEIDUNG“.....	8
ZUBEHÖRZEICHNUNG.....	10
ZUBEHÖRLISTE FÜR SPRITZAUTOMAT TYP: KAA-1382 D.....	11
TECHNISCHE DATEN.....	12
ABMESSUNGEN.....	12
KONFORMITÄTSEKLRÄRUNG.....	13

Allgemeine Sicherheitshinweise

 ARBEITEN MIT SPRITZAUTOMATEN DÜRFEN NUR PERSONEN, DIE IN FOLGENDEN PUNKTEN GESCHULT UND UNTERWIESEN WURDEN:

- GEFÄHREN BEIM UMGANG MIT SPRITZAUTOMATEN
- SICHERHEITSBESTIMMUNGEN
- VERHALTEN BEI UNFÄLLEN UND STÖRUNGEN
- INHALT DER BETRIEBSANWEISUNG

 SPRITZAUTOMATEN DÜRFEN NUR MIT DEN UNTER TECHNISCHEM DATEN ANGEgebenEN DATEN (DRÜCKE ETC.) BETRIEBEN WERDEN!

 DIE VERTRÄGLICHKEIT DER APPARATE WERKSTOFFE MIT DEM VERWENDETEM BESCHICHTUNGSSTOFF MUSS ÜBERPRÜFT WERDEN! BEACHTEN SIE DIE ANGABEN IM SICHERHEITSDATENBLATT DES BESCHICHTUNGSSTOFF-HERSTELLERS!

 ALLE ZUR MONTAGE UND INSTANDHALTUNG ANFALLENDEN ARBEITEN DÜRFEN NUR DURCH ENTSPRECHEND QUALIFIZIERTES PERSONAL AN DEM DRUCKLOSEN APPARAT DURCHGEFÜHRT WERDEN! VERWENDEN SIE

BEIM AUSTAUSCH VON TEILEN AUSSCHLIEÑLICH ORIGINALTEILE!

 ÜBERPRÜFEN SIE VOR JEDEM ARBEITSGANG MATERIAL- UND DRUCKLUFTSCHLAUCHLEITUNGEN AUF BESCHÄDIGUNG UND FESTEN SITZ! GELÖSTE, UNTER DRUCK STEHENDE LEITUNGEN KÖNNEN DURCH PEITSCHENARTIGE BEWEGUNGEN UND AUSSPRITZEN VON FLÜSSIGKEITEN UNFÄLLE VERURSACHEN!

 RICHTEN SIE DRUCKLUFT NICHT AUF PERSONEN ODER TIERE!

 DIE VERWENDUNG VON STARK ABRASIVEN, CHEMISCH AGGRESSIVEN, SEHR HEIÑEN ODER SEHR KALTEN BESCHICHTUNGSSTOFFEN DARF NUR IN ABSTIMMUNG MIT DER FA. KRAUTZBERGER GMBH ERFOLGEN!

 DÜSENABHÄNGIG KÖNNEN BEIM ARBEITEN MIT SPRITZAUTOMATEN GEHÖRSCHÄDIGEND HOHE SCHALLPEGEL ENTSTEHEN! TRAGEN SIE BEIM ARBEITEN GEHÖRSCHUTZ!

Sicherheitshinweise beim Verarbeiten von Gefahrstoffen

 BEACHTEN SIE IMMER DIE ANGABEN DES BESCHICHTUNGSSTOFF-HERSTELLERS AUF DEM SICHERHEITSDATENBLATT. BEACHTEN SIE INSBESONDERE HINWEISE:
ZUM TRAGEN PERSÖNLICHER SCHUTZAUSRÜSTUNG
ZUR VERMEIDUNG GESUNDHEITSSCHÄDLICHER ODER EXPLOSIVER UMGEBUNGEN

 RÄUME, IN DENEN GEFÄHRSTOFFE GELAGERT ODER VERARBEITET WERDEN, MÜSSEN EINE AUSREICHENDE LÜFTUNG AUFWEISEN. GEGEBENENFALLS KANN DER EINBAU EINER TECHNISCHEM LÜFTUNG ERFORDERLICH WERDEN. BEI AUSFALL DER LÜFTUNG IST DAS ARBEITEN SOFORT ZU UNTERBRECHEN!

 LAGERN SIE KEINE BRENNBAREN STOFFE, LEERE BESCHICHTUNGSSTOFFBEHÄLTER ODER ANDERE MATERIALIEN, DIE MIT DEM BESCHICHTUNGSSTOFF IN BERÜHRUNG KAMEN (PAPIER, LAPPEN ETC) INNERHALB ODER IM ARBEITSBEREICH.

 VERMEIDEN SIE IM ARBEITSBEREICH OFFENE FLAMMEN, GLÜHENDE TEILE, SOWIE AUSTRÜSTUNGEN, WERKZEUGE UND TEILE, DIE ZÜNFÄHIGE FUNKEN ERZEUGEN KÖNNEN.

 BRINGEN SIE IM 5-METER-UMKREIS UM DEN ARBEITSBEREICH "RAUCHEN VERBOTEN" HINWEISSCHILDRE AN. STELLEN SIE ERFORDERLICHENFALLS FEUERLÖSCHER BEI!

 BEIM MISCHEN VERSCHIEDENER BESCHICHTUNGSSTOFFE MITEINANDER KÖNNEN STOFFE MIT ERHÖHTEM GEFAHRENPOTENTIAL ENTSTEHEN! ANGABEN DER HERSTELLER BEACHTEN!

 BEACHTEN SIE ALLE NATIONALEN UND REGIONALEN WASSERSCHUTZVORSCHRIFTEN.

 BEACHTEN SIE ALLE NATIONALEN UND REGIONALEN ABFALLENTSORGUNGSVORSCHRIFTEN.

 REIBUNGSAUFLADUNG DURCH FLIEßENDE BESCHICHTUNGSSTOFFE UND/ODER DRUCKLUFT KANN ZU ELEKTRISCHEM SCHLAG INFOLGE ELEKTROSTATISCHER ENTLADUNGEN FÜHREN!
DER SPRITZAPPARAT MUSS DESHALB GEERDET WERDEN.
BEIM EINSATZ IN EXPLOSIONSGEFÄHRDETEN BEREICHEN MÜSSEN DIE VERWENDETEN LUFT- UND BESCHICHTUNGSSTOFFLEITUNGEN ELEKTRISCH LEITFÄHIG SEIN (<1 MEGAOHM) UND GEERDET WERDEN.

Bestimmungsgemäße Verwendung

Der Spritzautomat ist als Airless-Gerät konzipiert. Bei diesem Spritzverfahren wird ein hoher Materialauftrags-Wirkungsgrad bei geringen Nebelverlusten erzielt. Mit dem Spritzautomat können die in der Beschichtungstechnik üblichen Materialien verarbeitet werden.

Der Spritzautomat KAA-1382 D ist dank großer Materialdurchgangs-Querschnitte speziell zur Verarbeitung von Dickstoffen ausgeführt.

Achtung! Für CKW-haltige Lösemittel, abrasives oder korrosives Material stehen Sonderausführungen zur Verfügung. Der Automat kann mit einfachem Materialanschluss oder mit Zirkulations-Materialanschlüssen ausgestattet werden. Verwendung findet der Spritzautomat an automatischen und halbautomatischen Lackiereinrichtungen.

Sonderausführung „Doppelsteuerung“

Bei der Sonderausführung Doppelsteuerung schließt der Apparat druckluftunterstützt. Man erreicht damit kürzere Schaltzeiten und größere Störsicherheit.

Inbetriebnahme

Zunächst Steuerluft anschließen. Nachfolgend den Spritzautomat mit Reinigungsmittel durchspülen um die Materialwege zu säubern, Danach den Materialanschluss vornehmen.

Der zur optimalen Verarbeitung benötigte Materialdruck ist abhängig von dem zur Anwendung gelangendem Material sowie der gewählten Materialdüse. Er muss für jede Material/ Düsen-Kombination individuell ermittelt werden. Die Auswahl der Materialdüse wird durch die Gestalt des zu beschichtenden Werkstücks mitbestimmt.

Betriebunterbrechung

Bei Materialwechsel oder Außerbetriebsetzen ist der Spritzautomat mit einem geeigneten Reinigungsmittel durchzuspülen bis dieses klar austritt. Bei längerer Betriebsunterbrechung das Reinigungsmittel bis zur Wiedereinbetriebnahme im Spritzautomat belassen.

Reinigung und Wartung

Achtung! Spritzautomat niemals komplett in Reinigungsmittel tauchen!

Dichtungen können zerstört und Schmiermittel ausgewaschen werden.

Materialdüse nicht mit harten, scharfkantigen Gegenständen reinigen.

Reinigung wie im Abschnitt "Betriebsunterbrechung" beschrieben vornehmen. Spritzautomat äußerlich mit einem in Reinigungsmittel getauchtem Tuch säubern.

Austausch von Teilen

Achtung! Nadelverstärkung (15) und Ventilsitz in der Ventilsitzschraube (13) sollten stets gemeinsam ausgetauscht werden.

Muttern (9) und (20) müssen mit der Gewindenadel (14) mittels Loctite-Kleber 245 verklebt werden.

Nadelverstärkung

- Verschlusskappe (12) abschrauben, Feder (8) entnehmen.
- Düsenmutter (19) lösen, Materialdüse (17) sowie Dichtung (16) können entnommen werden
- Ventilsitzschraube kpl. (13) aus Hauptkörper (1) herausschrauben, Dichtung (18) entfernen.
- Kontermutter (20) lösen und Nadelverstärkung (15) von Gewindenadel (14) abschrauben.

Montage erfolgt in umgekehrter Reihenfolge. Hierbei auf richtige Längeneinstellung der Nadelverstärkung achten.

Ventilsitzschraube

Düsenmutter (19) lösen, Materialdüse (17) sowie Dichtung (16) können ent-

nommen werden, Ventilsitzschraube kpl. (13) aus Hauptkörper (1) herausschrauben, Dichtung (18) entfernen.

Montage erfolgt in umgekehrter Reihenfolge.

Packung

Zunächst vorgehen wie bei "Nadelverstärkung". Sodann:

- Kontermutter (20) von Gewindenadel (14) abschrauben
- Gewindenadel mit Achsring (11) aus Hauptkörper (1) herausziehen
- Dichtungsschraube (5) herausdrehen und Packung kpl. (4) herausnehmen.
- Montage erfolgt in umgekehrter Reihenfolge.

Achtung! Beim Ein- oder Ausbau Gewindenadel (14) immer nur vom Steuerkolbenraum in Richtung zum Spritzkopf (also von hinten nach vorne) durch die Packung führen! Andernfalls kann die Packung beschädigt werden.

Ersatzteilliste für Spritzautomat KAA-1382 D

Pos.	Bezeichnung	Artikel-Nummer
1	Hauptkörper	1382-040-2125
▲ 2	Dichtung, 3 Stück	1382-010-0043+
▲ 3	Manschette, 3 Stück	1382-010-0044+
4	Packung, komplett	1382010-0679
5	Dichtungsschraube	1382-040-1381
6	Schraubring	1382-040-1374
▲ 7	Dichtung	1382-010-0142
8	Feder	1382-020-0007
9	Mutter	1382-030-2895
▲ 10	Dichtung	1382-010-0144
11	Achsring	1382-040-1379
12	Verschlusskappe	1382-040-1399
13	Ventilsitzschraube, kpl.	1382-080-0495
14	Gewindenadel	1382-070-0841
15	Nadelverstärkung	1382-080-0031
16	Dichtung	1382-010-0533
■ 17	Materialdüse	1382-050-....
▲ 18	Dichtung	1382-010-0533
19	Düsenmutter	1382-040-1844
20	Mutter	1382-030-2913
	Dichtungssatz	1382-010-0637

▲ *im Dichtungssatz enthalten*

■ *Bei Bestellung bitte Größe und Ausführung angeben*

Ausführung „Doppelsteuerung“

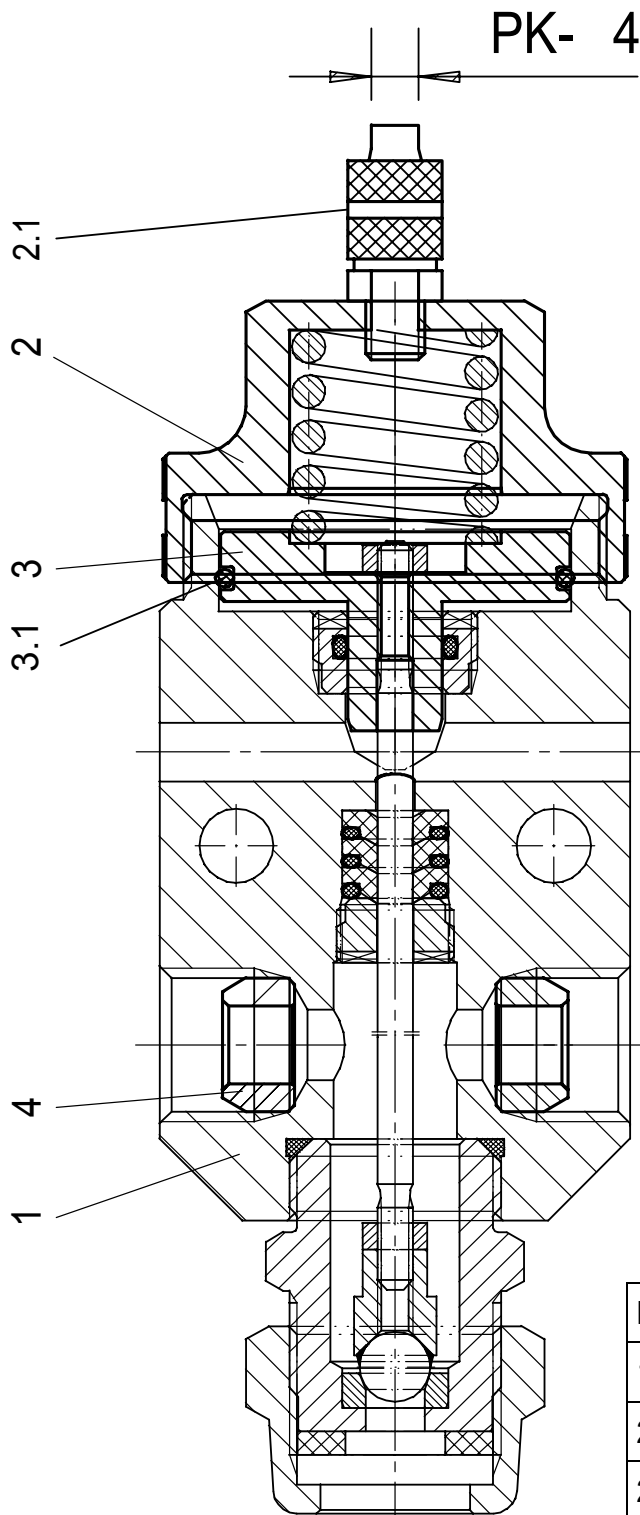

Pos.	Bezeichnung	Artikel-Nr.
1	KAA-1382-D, vorm.	080-5363
2	Verschlusskappe	040-1399
2.1	Schnellverschraubung	030-2407
3	Achsring	040-4808
3.1	O-Ring, NBR	010-0213

Ausführung „Stahlauskleidung“

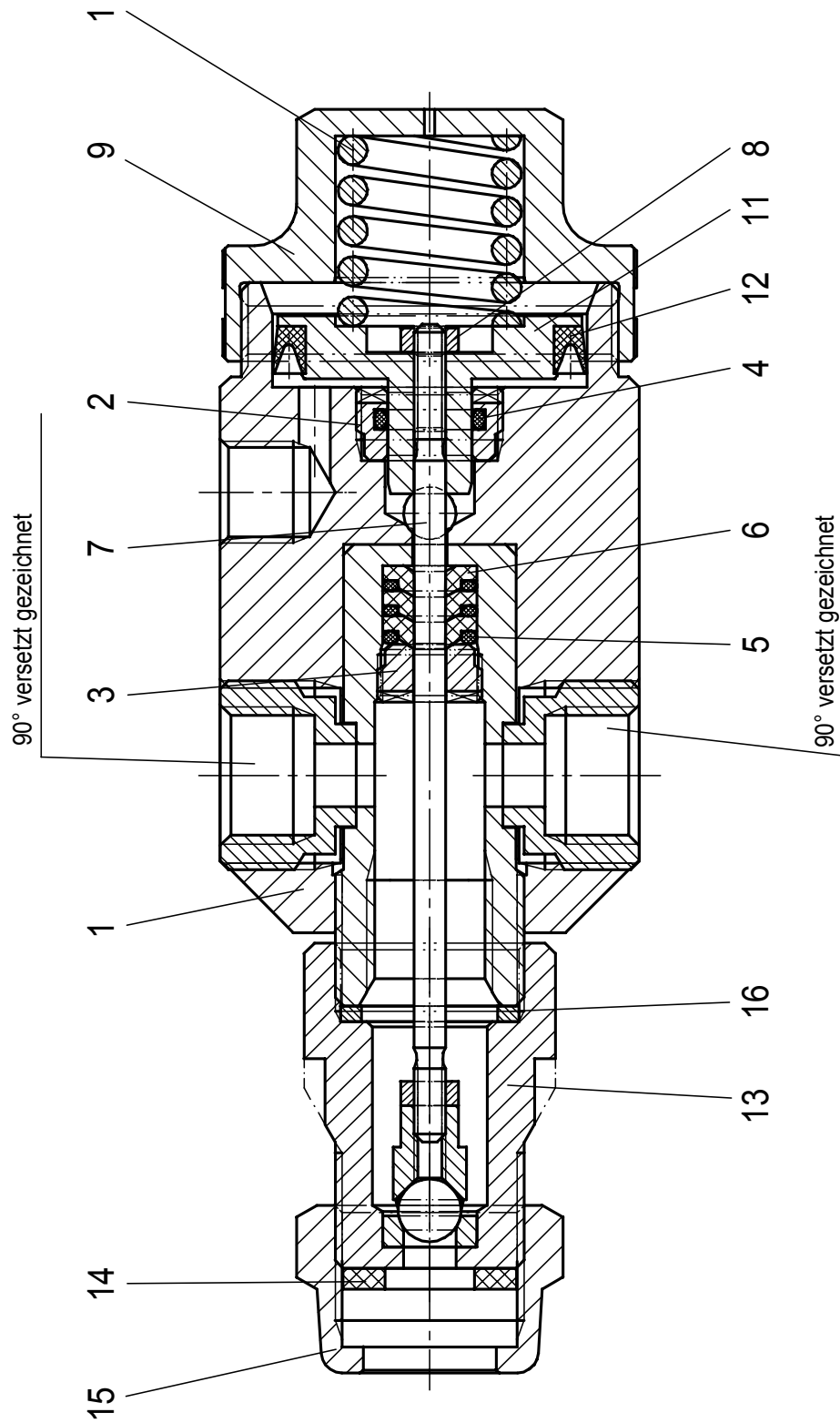

Pos.	Bezeichnung	Artikel-Nummer
1	Hauptkörper „Krautzberger“ Hauptkörper „Neutral“	1382P-080-2394 1382P-080-2395
2	Schraubring	1382-040-1374
3	Dichtungsschraube	1300-040-1382
4	O-Ring	1382-010-0142
5	O-Ring	1382-010-0142
6	Hutmanschette	1382-010-0044
7	Ventilnadel	070-2038
8	Sechskantmutter	1382-030-2895
9	Verschlusskappe	1382-040-1399
10	Druckfeder	1382-020-0007
11	Achsring	1382-040-1379
12	Nutring	1382-010-0827
13	Ventilsitzschraube	4957-080-1419
14	Flachdichtung	1320-010-0340
15	Düsenmutter	1382-040-1844
16	Flachdichtung	4957-010-0701
o.Abb.	Werkzeugbeutel	120-0477

Zubehörzeichnung

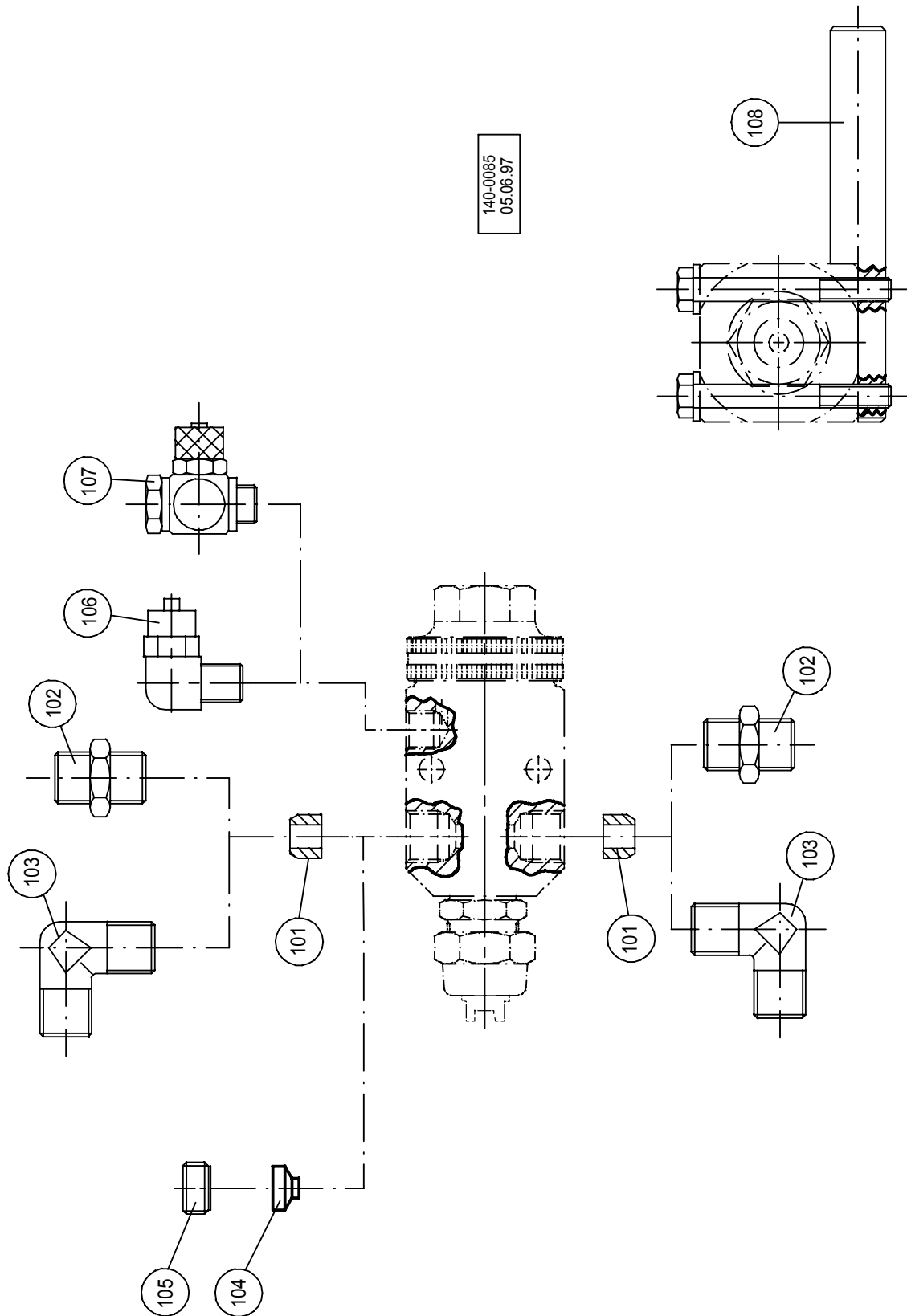

Zubehörliste für Spritzautomat Typ: KAA-1382 D

Pos.	Artikel-Nr.	Bezeichnung
101	1382-040-1375	Druckstück (2 Stück)
102	6920-040-2983	Doppelnippel G 1/4 AG (2 Stück)
103	6920-040-2245	Winkel G 1/4 AG (2 Stück)
104	1382-040-1386	Verschlussstopfen
105	1382-040-2312	Verschlusschraube G 1/4
106	6903-030-0820	Verschraubung G 1/8 AG x PL 4
107	6903-030-2366	Verschraubung G 1/8 AG x PL 4
108	6922-080-0474	Haltebolzen kpl.
	7026-120-0383	Werkzeugsatz

Technische Daten

Drücke / Temperatur	
Max. Materialdruck	200 bar
Max. Materialtemperatur	50°C
Min. Steuerluftdruck	4 bar
Anschlüsse	
Materialanschluss	G 1/4 IG
Steuerluftanschluss	G 1/8 IG
Gewicht	
Ohne Zubehör	0,3 Kg

Abmessungen

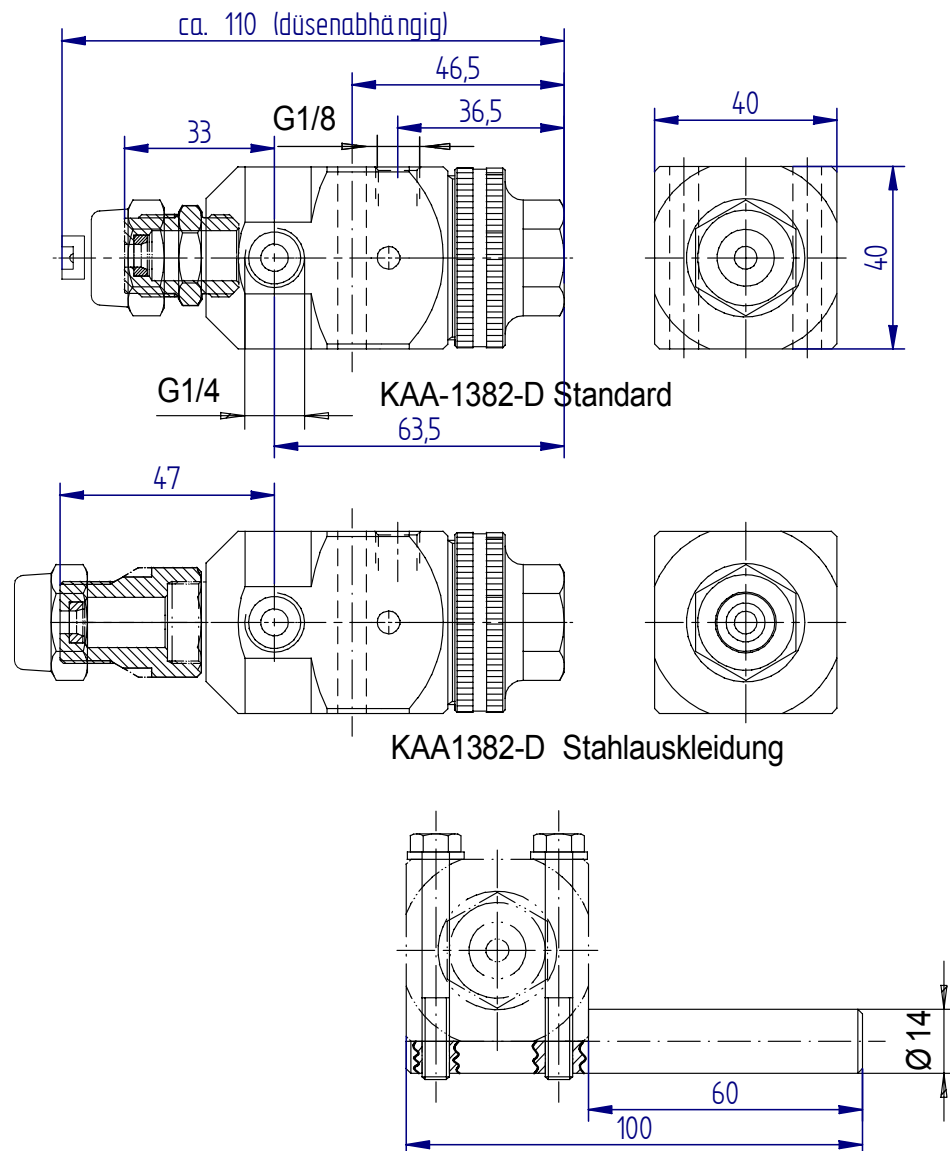

Konformitätserklärung

EG-Konformitätserklärung

CE Declaration of Conformity, Déclaration de conformité européenne, Declaración de conformidad CE gemäß Anhang II A der EG – Maschinenrichtlinie 98/37/EG

in acc. with Annex II A of the EC Machine Directive 98/37/EC, Selon la directive européenne 98/37/CEE, annexe II A, relative aux machines, según Anexo II A de la Directiva sobre maquinaria CE 98/37/EG

Krautzberger 

Krautzberger GmbH
Stockbornstraße 13
65343 Eltville am Rhein

Hiermit erklären wir, dass folgendes Produkt

We hereby declare that the following product, garantissons que la version livrée des machines mentionées ci-dessous, Por la presente declaramos que el siguiente producto

Bezeichnung Spritzautomat KAA-1382-D

Designation, Désignation, Denominación

Geräte-Nr.

Unit no., N° de l'appareil, Núm. aparatos

- 1382-080-0720
- 1382-090-3928
- 1382-080-2396

Funktion

Function, Fonction, Funcionamiento

Automatische Beschichtung von Oberflächen

In der gelieferten Ausführung folgenden Bestimmungen entspricht:

complies with the following provisions in its delivered version:, satisfait aux exigences suivantes :, de la versión suministrada responde a las siguientes disposiciones:

EG – Maschinenrichtlinie 98/37/EG,

EC Machine Directive 98/37/EC, Directive européenne 98/37/CEE relative aux machines, Directiva sobre maquinaria CE 98/37/EG

Folgende harmonisierte EU-Normen wurden angewendet:

The following harmonised EU standards were applied:, Les normes d'harmonisation européennes suivantes ont été appliquées :, Se han aplicado las siguientes normas UE armonizadas:

DIN EN 292 Teil 1 und 2 DIN EN 1050

DIN EN 1953

Folgende nationale Normen wurden angewendet:

The following national standards were applied:, Les normes nationales suivantes ont été appliquées :, Se han aplicado las siguientes normas nacionales:

Datum / Unterschrift

Date / Signature, Date/ signature, Fecha / Firma

09.12.2004 i.A.

Angaben zum Unterzeichner

Details of signatory, Fonction, Mención del firmante

Leiter Konstruktion

Head of Design, Directeur de la construction, Director de diseño



M. Stoffels